

Le Solutionneur™

BULLETIN

www.moogproblemsolver.com

BULLETIN: 27046

Défaillance de l'embout de biellette de direction

Camionnettes General Motors
1500/2500/3500
2001-2004

PROBLÈME:

Des embouts de biellette de direction d'origine font défaut prématurément à cause d'une défaillance de la gaine

- La gaine fait défaut et laisse entrer les contaminants et l'humidité. Il en résulte de la corrosion et une usure responsable d'un déport excessif de la douille de la biellette de direction, avec un relâchement de la direction et les changements d'angle de pincement qui s'ensuivent. Les biellettes de direction munies d'un modèle de douille en polymère sans entretien sont incapables d'éliminer la contamination, alors la corrosion et l'usure prématurées s'installent rapidement.
- La défaillance de la gaine est due à la réduction de la quantité de produit de renforcement du noir de carbone dans le polychloroprène pour obtenir la couleur bleue. En réduisant le contenu de noir de carbone, on réduit la résistance du matériau, ce qui provoque une détérioration de la gaine suivie d'une défaillance.



Note : Les gaines de couleur bleue ne sont pas toutes créées égales. Les gaines MOOG de type soufflet (utilisées sur d'autres produits MOOG) sont de couleur bleue, mais sont fabriquées à partir d'uréthane de qualité supérieure. Ces gaines ne se détériorent pas comme le polychloroprène bleu.

SILVERADO 2500HD 2RM
28 181 km (17 613 milles)
Pare-poussière extérieur d'origine

Année	Marque/Modèle	N° de pièce de rechange
2002-2003	2500 Avalanche 2RM	ES3609
2002-2006	2500 Avalanche 4RM	
2001-2003	1500 Silverado/Sierra HD Cab. double 2RM et 4RM	
2005-2006	1500 Silverado/Sierra HD Cab. double a/emp. de 153 po. 2RM et 4RM	
2001-2006	1500 Silverado/Sierra HD 2RM et 4RM	
2001-2006	2500/3500 Silverado/Sierra 2RM et 4RM	
2003-2006	2500 Express/Savana Van a/PNVB de 8500-8600 lb.	
2003 2007	Express/Savana Van	
2003-2007	3500 Express/Savana Van	
2001-2006	2500 Yukon XL	
2003-2006	Hummer H2	

SOLUTION:

ES3609 de MOOG®



- La biellette de direction MOOG, munie d'un modèle d'embout graissable, utilise une gaine en polychloroprène de qualité supérieure dotée d'une soupape de décharge de graisse spécialement conçue pour résister aux intrusions et repousser la contamination hors de la douille prévenant ainsi la corrosion et l'usure prématurée.
- Les roulements de type « gusher » en métal fritté permettent à la graisse de pénétrer la surface du palier de roulement, offrant la surface la plus résistante pour une durée de vie utile prolongée.
- Un goujon à rotule complète maintient le contact entre la rotule et le roulement pour offrir une capacité de charge supérieure.

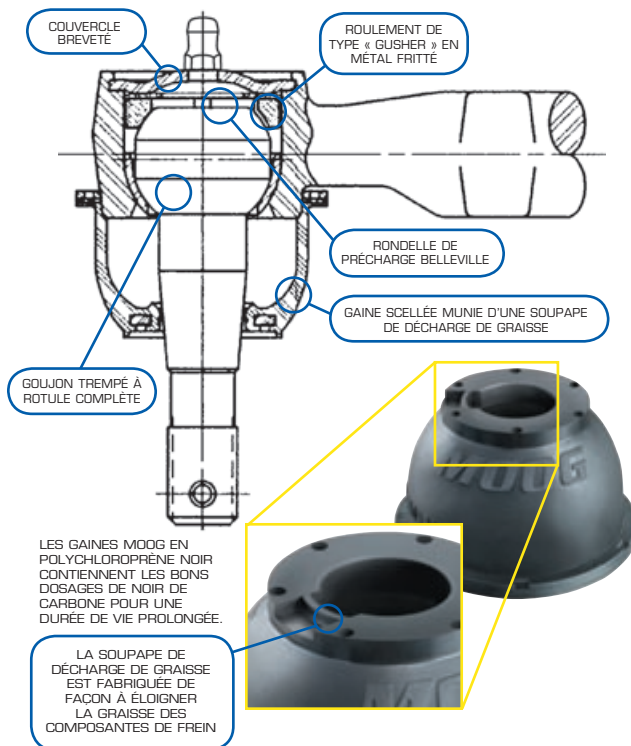

Mon auto, j'en prends soin™

MOOG®

LE SOLUTIONNEUR™

FEDERAL MOGUL